

ANTARES®

LÜFTER

plus

IN ALUMINIUM



Wichtig!

Die nass lackierte Innenseite verhindert, dass bei der Berührung unterschiedlicher Metalle ein Korrosions-Stromfluss entsteht (z. B. Kupfer - Aluminium).



AB CHF 72.-

No-contact-corrosion!

ANTARES®

LÜFTER *PLUS*



Trichter - Innenseite nass lackiert



Dadurch dass die Abschlusstrichter-Innenseite beim ANTARES-Lüfter **nass lackiert** ist, besteht absolut keine Korrosionsgefahr.

Der international registrierte und bewährte ANTARES-Lüfter kann nun mit jedem beliebigen Metall in Berührung kommen, sei es Kupfer, Cr. Ni. Stahl, Cu-Ti-Zink etc., die befürchtete Spaltkorrosion ist unterbunden.

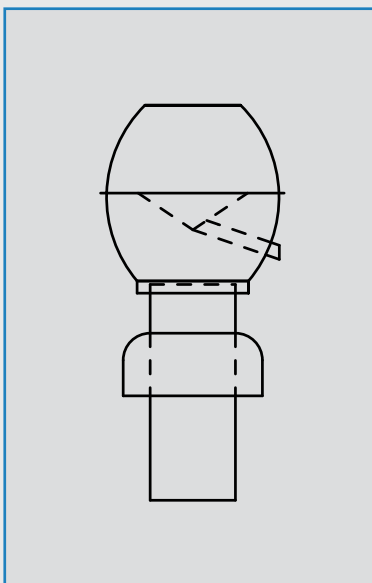
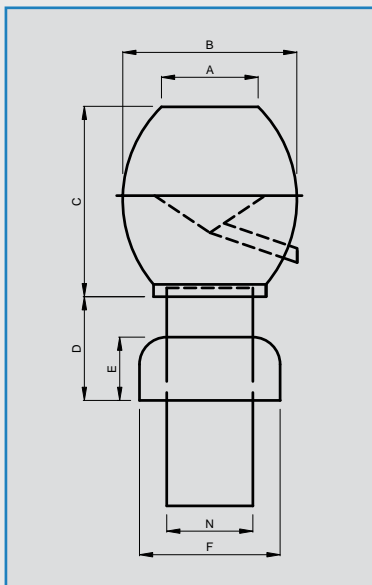

Technische Daten

Nennweite	A	B	C	D	E	F
Ø 100 mm	110	198	216	120	72	160
Ø 125 mm	145	236	265	120	72	185
Ø 150 mm	172	286	308	120	72	210

Preise NETTO

Antares-Lüfter aus Aluminium (Trichter-Innenseite **nass lackiert**)

Nennweite

Ø 100 mm	CHF 72.--
Ø 125 mm	CHF 84.--
Ø 150 mm	CHF 111.--

für EXPORT